



Fiche technique La crise de l'imagination SALLE

Contact:
Analia Serenelli
+34 622 10 38 80
rauxacia@gmail.com
copy to :
Luis Portillo
luisportillo90@gmail.com

-----Plateau-----

- Dimensions scène: 6 x 6 mètres minimum
- Hauteur min. : 4 mètres adaptable
- 2 pendrillons de chaque côté de la scène (Paravents de 2m sur 2m possible si espace non dédié).
- Équipement de diffusion sonore.
 - Équipement de contrôle lumière.
- 1 Technicien d'accueil son et lumière.
- Un tapis de danse noir.

----- Accessoires-----

- 2 bouteilles d'hélium de 0,43m³ chacune (contenance par bonbonne : 50 ballons de 25cm)(par représentation). 1 Seul grande bouteille possible.

A redéfinir si plusieurs représentations (Toujours une ou deux en spare).

**Si la compagnie ne se déplace PAS avec son propre véhicule,
merci de fournir:**

- 1 échelle parisienne en bois neuve ou d'un parfait état visuel et structurel. Comportant entre 8 et 10 marches avec une hauteur de plus de 2 mètres.
- Une pelle (pas forcément neuve, juste pour lancer des confettis)

----- Montage -----

Montage: 5 heures optimal

Démontage: 45 min

Si la compagnie effectue plus de 1 passage, il faut compter 2 heures entre chaque représentations.

Plano de Luces La Crisis de la Imaginación

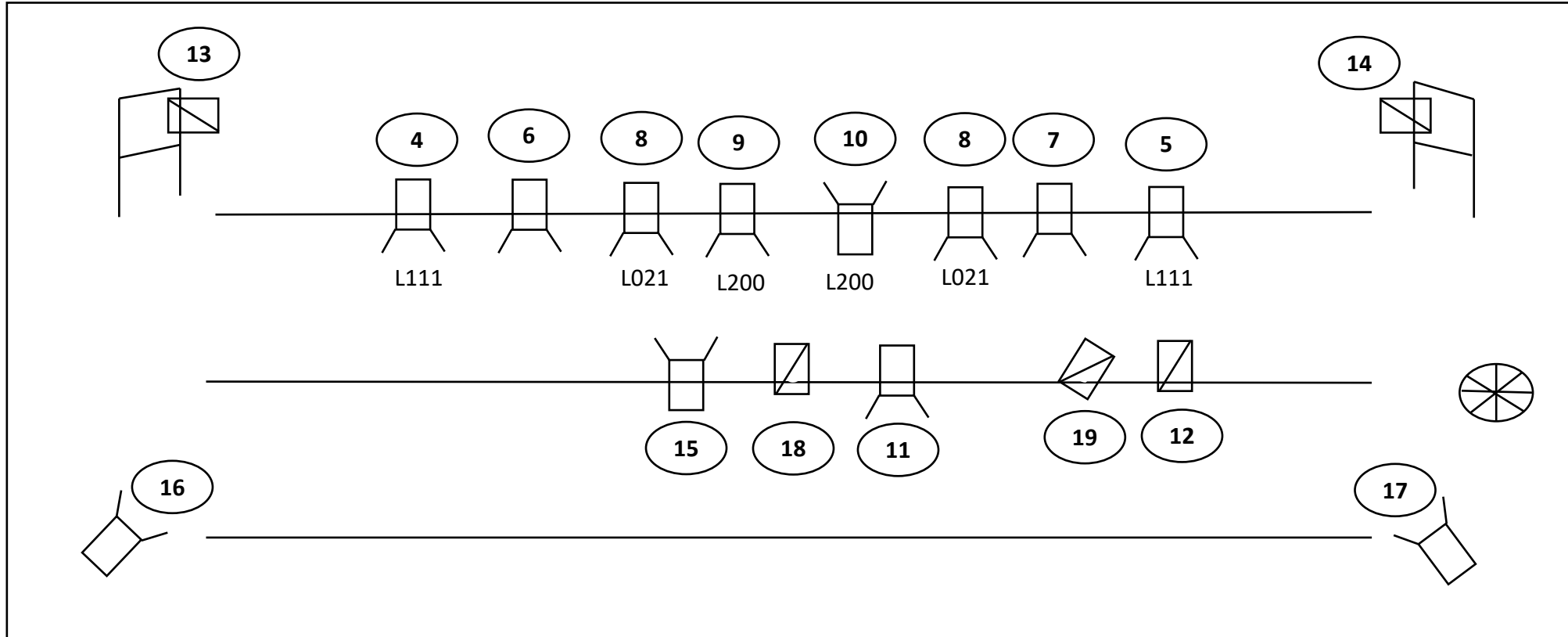

- canal
- Pc o Fresnell 1wk
- Lxxx → Nro Filtro Lee
- Recorte 750 KW
- Ventilador

